

Kollektions-Modell

Global Mato



ZR-Nr. 712291 NLF 30+5 AT

VK-Preisliste 09/2011



global
wohnen

Immer die passende Idee

®

Kollektions-Modell

Global Mato

Die Global-Collection

Bitte unbedingt diese Produktinformation, Gebrauchs- und Pflegeanleitungen beachten! Für Schäden, die durch Nichtbeachtung entstehen, kann keine Garantie/ Gewährleistung übernommen werden.

Produktbezeichnung: Speisezimmerprogramm

Achtung: Um Fußböden vor Kratzer zu schützen bitten wir Sie darauf zu achten, dass die Standardausführungen des Herstellers mit speziellen, auf den jeweiligen Fußboden abgestimmten Gleitern versehen sind.

Modellbezeichnung: Global Mato

Konstruktiver Aufbau/ Materialien

Banksystem: Die Systembank Global Mato ist in verschiedenen Maßausführungen von 90 cm – max. 200 cm, mit oder ohne Rücken, als einfache Längsvariante oder über Eck planbar.

Polsteraufbau
Rahmengestell mit Polyätherschaum von 50 bis 55 kg

Die Gestellverbindungen sind mit Minizinken handwerklich verleimt.

Gestellausführungen
Buche, Eiche und Nussbaum massiv,
- Diverse Beiztöne laut Beiztonkarte

Bezugsmöglichkeiten: Es steht eine Vielzahl von Stoff-, Kunstleder- und Echtlederbezügen zu Verfügung, siehe unsere Leder- und Stoffkollektion.

Konstruktiver Aufbau/ Materialien Tisch:

Massivholztisch Global MATO

Massivholztisch mit u-förmigen Wangen als Untergestell für optimale Beinfreiheit. Besonders geeignet für Eckbänke aller Art. 8 verschiedene Maße sind verfügbar, Höhe ca. 76 cm

Holzarten vollmassiv
- Buche/Kernbuche
- Eiche/Wildeiche
- Nussbaum

Oberflächen
- wahlweise geölt in naturfarben
- lackiert in div. Beiztönen auf Basis natürlicher, strapazierfähiger Wasserlacke

Funktionen
- Ansteckplatte separat lagernd
- Metalldeko-Elemente als Zubehör
- div. Fußquerschnitte

Beschläge: stabile Ganzmetallbeschläge für sicheren Stand, einfache Montage/Demontage.

Reinigungs- und Pflegehinweise:

(siehe auch
Qualitätspass)

Die regelmäßige Unterhaltspflege ist gleichzusetzen wie mit der regelmäßigen Körperpflege des Menschen. Das heißt, Verschmutzungen durch Gebrauch müssen entfernt werden. Wichtig ist, dass verschüttete Flüssigkeiten sofort mit einem saugfähigen Tuch entfernt werden (geölte Oberfläche insbesondere).

Bitte nicht auf der Stelle reiben, keine silikonhaltigen Pflegemittel verwenden und keine Lösungsmittel zur Fleckentfernung verwenden.

Hartnäckige Flecken mit Naturseife/Feinwaschmittel reinigen und mit klarem Wasser feucht abwischen und trocken tupfen. Oberflächeninstandsetzungen sind grundsätzlich Arbeit des Fachmanns.

Schadstoffgeprüft:

Oberflächen:
Umweltschonende Verwendung von Wasserlacken und Beizen

Bezugsmaterialien:





Garantie: 5- Jahres gemäß gesonderten Garantiebedingungen



Sie erhalten auf dieses Global Produkt 5 Jahre Garantie nach unseren Garantiebestimmungen durch das jeweilige Global Einrichtungshaus.

Besonderheiten:

Holz ist kein uniformer oder homogener Werkstoff; jeder Baum, jedes Stück Massivholz hat seine eigenen, unverwechselbaren Merkmale. Somit haben auch Möbel aus Massivholz besondere Ursprungszeichen. Charakteristisch für diesen naturgewachsenen Werkstoff sind Farb- und Strukturunterschiede, Verwachsungen, Unregelmäßigkeiten, Druckstellen, Äste, Harzgallen, Haar- und Kreuzrisse sowie Spannungen (Drehwuchs), die je nach Holzart und Wuchsgebiet unterschiedlich sind. Es sind Echtheitsmerkmale, die dem Holz erst die natürliche Schönheit verleihen und jedes Stück Möbel zu einem Unikat werden lassen.

Auf schwankende Raumtemperaturen und Luftfeuchtigkeit – auch jahreszeitenbedingt – reagiert Holz. Es „arbeitet“. Spannungen im Holz sowie ein Verziehen, Schwinden oder Reißen des Holzes sind daher nicht immer auszuschließen.

Alle vorgenannten Merkmale sind Natur- und Wachstumsmerkmale und geben keinen Anlass zu Beanstandungen. Funktion, Gebrauch, Wert und Haltbarkeit dieser Möbel werden dadurch nicht beeinträchtigt.

Farbspiele und Farbvarianz sind Merkmale dieses Möbelholzes. Kein Baum gleicht dem anderen, genauso vielfältig präsentieren sich diese Möbel.

Wichtige Empfehlung der Stiftung Warentest:

Am besten und „gesündesten“ sind für Holzmöbel (und auch für Menschen) konstante Raumtemperaturen zwischen 19 und 21° und eine relative Luftfeuchtigkeit von 45 bis 55 %. Bei zu trockener Luft schwindet Holz, bei feuchter Luft dehnt es sich aus. Holz kann Feuchtigkeit speichern und bei trockener Luft wieder abgeben, gleicht also sogar das Raumklima etwas aus.

Achtung: Sonne und Licht verändern im Laufe der Zeit und je nach Standort der Produkte die Farbe und Struktur des Holzes.

Achtung: Um den Fußboden vor Kratzer zu schützen, bitten wir Sie darauf zu achten, dass der jeweilige Fußboden geschützt wird, durch gesondertes Unterlegen unter die Standardfußvarianten des Herstellers.

Belastbarkeit:

Bank:

Bank-Sitzfläche max. 350 kg bei gleichmäßiger Belastung,
Bank-Rücken max. 50 kg bei gleichmäßiger Belastung.

Achtung Rücken ist keine Sitzfläche!

Ansteckplatte:

max. 40 kg bei gleichmäßiger Belastung

Achtung Ansteckplatte ist keine Sitzfläche!



Kollektions-Modell

Global Mato



Speisezimmerprogramm Global Mato

Nussbaum massiv N01, natur geölt,
Bezug Leder Puma Ivory (Sonderpreisgruppe Puma)

Esstisch Mato Esstisch fest
BHT ca. 160/76/90 cm
1.798,- Vorzugspreis
1.945,- Preis lt. Typenliste

Eckbank Mato Stellmaß ca. 241x161 cm,
bestehend aus:

Mato+R Bank mit Rücken
BHT ca. 180/81/56 cm

Ecke+R Ecke mit Rücken
BHT ca. 61/81/61 cm

Mato+R Bank mit Rücken
BHT ca. 100/81/56 cm
3.198,- Vorzugspreis
3.347,- Preis lt. Typenliste

*abgebildet mit Stuhl Jana
aus dem Programm Global Dinner Plus*



Speisezimmerprogramm Global Mato

Eiche massiv E01, natur geölt,
Bezug Stoff Lido grey (46% Viskose, 35% Polyester,
19% Leinen) (Stoffgruppe 4)











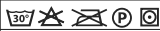
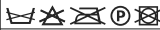

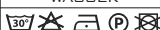

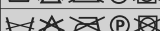



Esstisch Mato Esstisch fest
BHT ca. 180/76/90 cm
1.149,- Vorzugspreis
1.180,- Preis lt. Typenliste

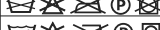



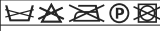
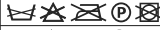



Mato+R Bank mit Rücken
BHT ca. 180/81/56 cm
898,- Vorzugspreis
960,- Preis lt. Typenliste

Mato-R Bank ohne Rücken
BHT ca. 180/48/47 cm
729,- Vorzugspreis
765,- Preis lt. Typenliste

*abgebildet mit Stuhl Jana
aus dem Programm Global Dinner Plus*

STOFFKOLLEKTION

NAME	FARBEN	KLASSE	ZUSAMMENSTELLUNG	TEFLON	MARTINDALE		REINIGUNG
BLUES	7	2	100% PL	JA	80.000	5	
RUMBA	10	2	61% CO - 25% PL - 14% PC	NEIN	20.000	5	
SALSA	10	2	100% PL	JA	25.000	4	
BALADE	13	3	COATING 100% PU KUNSTLEDER	NEIN	50.000	6	WASSER
RIAD	14	3	85% CO - 13% PC - 2% PL	JA	20.000	4-5	
PARIS	8	3	49% VI 23% PL 21% LI 7% CO	NEIN	20.000	4-5	
PARIS DECO	8	3	49% VI 23% PL 21% LI 7% CO	NEIN	20.000	4-5	
LIDO	17	4	46% VI - 35% PL - 19% LI	JA	30.000	5	
NAIROBI	11	4	64% PL - 36% VI	NEIN	40.000	5	
GINKGO	18	5	KUNSTLEDER B2/M1	NEIN	100.000	6	WASSER
AMSTERDAM	12	5	54% VI 24% LI 17% PL 5% CO	NEIN	20.000	4-5	
FLAIREVOLUTION	14	5	100% PL	NEIN	40.000	4-5	
MALI	6	5	45% LI - 55% PL	NEIN	61.000	4-5	
QATAR	11	5	100% PL	JA	50.000	5	
SOTEGA	12	5	73% PVC - 2% PU - 25% CO - KUNSTLEDER	NEIN	51.000	5	WASSER
SOTEGA FLS	12	6	73% PVC - 2% PU - 25% CO - B2/M2	NEIN	51.000	5	WASSER
MADRID	14	6	99% PL 1% PA	NEIN	40.000	6	
MADEIRA	19	6	62% VI - 21% PL - 17% CO	NEIN	20.000	4-5	
TIFFANY	27	6	83% PL - 17% CO	JA	25.000	4-5	
LANA	7	6	70% WO - 25% PA - 5% AF	NEIN	45.000	5	
BERLIN	10	7	65% LI 25% WO 10% NI	NEIN	40.000	4-5	
LANA DECO	7	7	70% WO - 25% PA - 5% AF	NEIN	20.000	5	
BURANO	11	7	100% PL TREVIRA CS	NEIN	70.000	5	
PUMA 	16	PUMA	KORRIGIERTES RINDLEDER				
MONTANA 	14	MONTANA	KORRIGIERTES RINDLEDER				

 = BAUMWOLLE
  = POLYESTER
  = LEINEN
  = WOLLE
  = POLYAMID
 = POLYACRYL
 = POLYURETHANE
 = VISCOSE
 = POLYPROPYLEN

METRAGEN PRO LAUFMETER, STOFFBREITE 140 CM	STOFFE						LEDER	
	2	3	4	5	6	7	PUMA	MONTANA
FÜR BESTELLUNGEN VON 1 BIS 5 LAUFMETER	32	40	47	63	66	75	81	89
FÜR BESTELLUNGEN VON MEHR ALS 5 LAUFMETERN	29	36	43	59	62	71		

* PREIS PRO M², NUR VERKAUFT ALS KOMPLETTE HAUT (1 HAUT = 4 BIS 5 M²)

STOFFE SIND NUR PRO LAUFMETER LIEFERBAR, LEDER PRO KOMPLETTE HAUT. SIE WERDEN IMMER PER SEPARATEM TRANSPORT DELIEFERT. FÜR ALLE GEWÜNSCHTEN LIEFERUNGEN AUSSERHALB DEUTSCHLAND ODER ÖSTERREICH, WERDEN LÄNDERBEZOGENE PREISE BESTÄTIGT.

ANFÄRBUNGEN DER POLSTER DURCH JEANS ODER NICHT FARBECHTE TEXTILIEN SIND VON JEDLICHER HERSTELLERGARANTIE AUSGENOMMEN. HERSTELLERGARANTIE AUSGENOMMEN.



UNSERE STOFFE WERDEN REGELMÄSSIG
GEPRÜFT UND ENTSPRECHEN DEN NORMEN
SCHADSTOFFGEPRÜFTER SUBSTANZEN.



Kollektions-Modell

Global Mato



BEIZTÖNE

AKTUELLE BEIZTÖNE AUF BUCHE

ART	CODE	NAME
UNBEHANDELT	P00	UNBEHANDELT
GEÖLT	P01	NATUR
LACKIERT	P03	KOLONIAL
	P17	NATUR
	P21	NUSSFARBEN DUNKEL
	P30	KIRSCHBAUMFARBEN DUNKEL
	P35	NUSSFARBEN HELL
	P55	EBENHOLZ
	M10	BIRNENFARBEN
	M50	WENGE
	M52	WEISS GEKREIDET HELL
	M70*	GRAU

AKTUELLE BEIZTÖNE AUF EICHE

ART	CODE	NAME
UNBEHANDELT	E00	UNBEHANDELT
GEÖLT	E01	NATUR
LACKIERT	E03	KOLONIAL
	E17	NATUR
	E21	NUSSFARBEN
	E22	SOFT GREY
	E38	GEKREIDET EICHE
	E50	EICHE SCHWARZ
	E52	WEISS GEKREIDET HELL
	E60	EICHE DUNKEL
	E68	SMOKED EICHE
	E70	GRAU
	E72	WEISS GEKREIDET
	E80	EICHE GEALTERT

AKTUELLE BEIZTÖNE AUF NUSS

ART	CODE	NAME
UNBEHANDELT	N00	UNBEHANDELT
GEÖLT	N01	NATUR
LACKIERT	N17	NATUR

AKTUELLE BEIZTÖNE AUF KERNBUCHE (NUR FÜR TISCHE ERHÄLTlich)

ART	CODE	NAME
UNBEHANDELT	H00	UNBEHANDELT
GEÖLT	H01	NATUR
LACKIERT	H17	NATUR

AKTUELLE BEIZTÖNE AUF WILDEICHE (NUR FÜR TISCHE ERHÄLTlich)

ART	CODE	NAME
UNBEHANDELT	W00	UNBEHANDELT
GEÖLT	W01	NATUR
LACKIERT	W17	NATUR

WICHTIGE HINWEISE

(*) DIE FARBE M70 IST NICHT FÜR TISCHE ERHÄLTlich.

- HOLZ IST EIN NATURPRODUKT. FARBABWEICHUNGEN, DIE SICH AUS DER STRUKTUR DES HOLZES ODER DURCH LICHT EINWIRKUNGEN ERGEBEN, SIND KEIN GRUND ZUR BEANSTANDUNG.

- UM UNSERE UMWELT ZU ERHALTEN, VERWENDET DER HERSTELLER BEIZEN UND LACKE AUF WASSERBASIS.



MATO Bank ohne Rücken		PREISE IN BÜCHE PER STOFFKLASSE								KUNDENSTOFF			AUFPREIS	
		2	3	4	5	6	7	puma leder	montana leder	Stoffbreite	STÜCKPREIS		eiche	nuss
		100cm	110cm	140cm	160cm	180cm	200cm	1 > 9 Stück	10 und + Stück					
MATO -R 	Breite													
	90cm	399	418	440	462	486	511	587	617	80 cm	440	399	38	99
	100cm	412	433	453	477	500	525	603	634		453	412	43	108
	110cm	440	462	486	511	537	564	648	681		486	440	47	119
	140cm	570	599	628	660	693	727	837	879		628	570	57	154
	160cm	603	634	665	697	733	769	883	928		665	603	59	157
180cm	636	668	702	737	774	813	935	980	702		636	63	164	
200cm	668	702	737	774	813	854	982	1.031	737	668	68	174		
MATO Bank mit Rücken		PREISE IN BÜCHE PER STOFFKLASSE								KUNDENSTOFF			AUFPREIS	
		2	3	4	5	6	7	puma leder	montana leder	Stoffbreite	STÜCKPREIS		eiche	nuss
		100cm	110cm	140cm	160cm	180cm	200cm	1 > 9 Stück	10 und + Stück					
MATO +R 	Breite													
	90cm	559	587	617	647	680	714	822	864	140 cm	617	559	54	139
	100cm	576	605	636	668	702	737	847	888		636	576	59	146
	110cm	605	636	668	702	737	774	888	932		668	605	63	155
	140cm	724	760	798	838	880	924	1.063	1.115		798	724	77	181
	160cm	760	799	838	880	923	970	1.114	1.169		838	760	80	183
180cm	794	833	876	919	965	1.013	1.166	1.222	876		794	84	195	
200cm	840	881	926	972	1.020	1.071	1.232	1.294	926	840	89	207		
MATO Ecke ohne Rücken		PREISE IN BÜCHE PER STOFFKLASSE								KUNDENSTOFF			AUFPREIS	
		2	3	4	5	6	7	puma leder	montana leder	Stoffbreite	STÜCKPREIS		eiche	nuss
		100cm	110cm	140cm	160cm	180cm	200cm	1 > 9 Stück	10 und + Stück					
MATO ECKE -R Ecke ohne Rücken 		166	177	188	203	216	232	302	322		188	166	17	42
MATO Ecke mit Rücken		PREISE IN BÜCHE PER STOFFKLASSE								KUNDENSTOFF			AUFPREIS	
		2	3	4	5	6	7	puma leder	montana leder	Stoffbreite	STÜCKPREIS		eiche	nuss
		100cm	110cm	140cm	160cm	180cm	200cm	1 > 9 Stück	10 und + Stück					
MATO ECKE +R Ecke mit Rücken 		576	605	636	668	702	737	847	888		636	576	59	146



Kollektions-Modell

Global Mato



global
wohnen



MATO Tisch	TISCHE			
	HOLZ	MASSIV		
		BUCHE	EICHE	NUSS
MATO TISCH H76CM	TISCHPLATTE			
	90x160cm	910	1186	1945
	90x180cm	951	1180	2105
	90x200cm	1003	1327	2258
	90x220cm	1097	1449	2455
	90x240cm	1229	1567	2647
	100x180cm	1024	1335	2334
	100x200cm	1076	1423	2491
	100x220cm	1174	1547	2694
	100x240cm	1271	1670	2891
ANSTECKPLATTE				
55x90cm	249	333	441	
55x100cm	268	365	480	

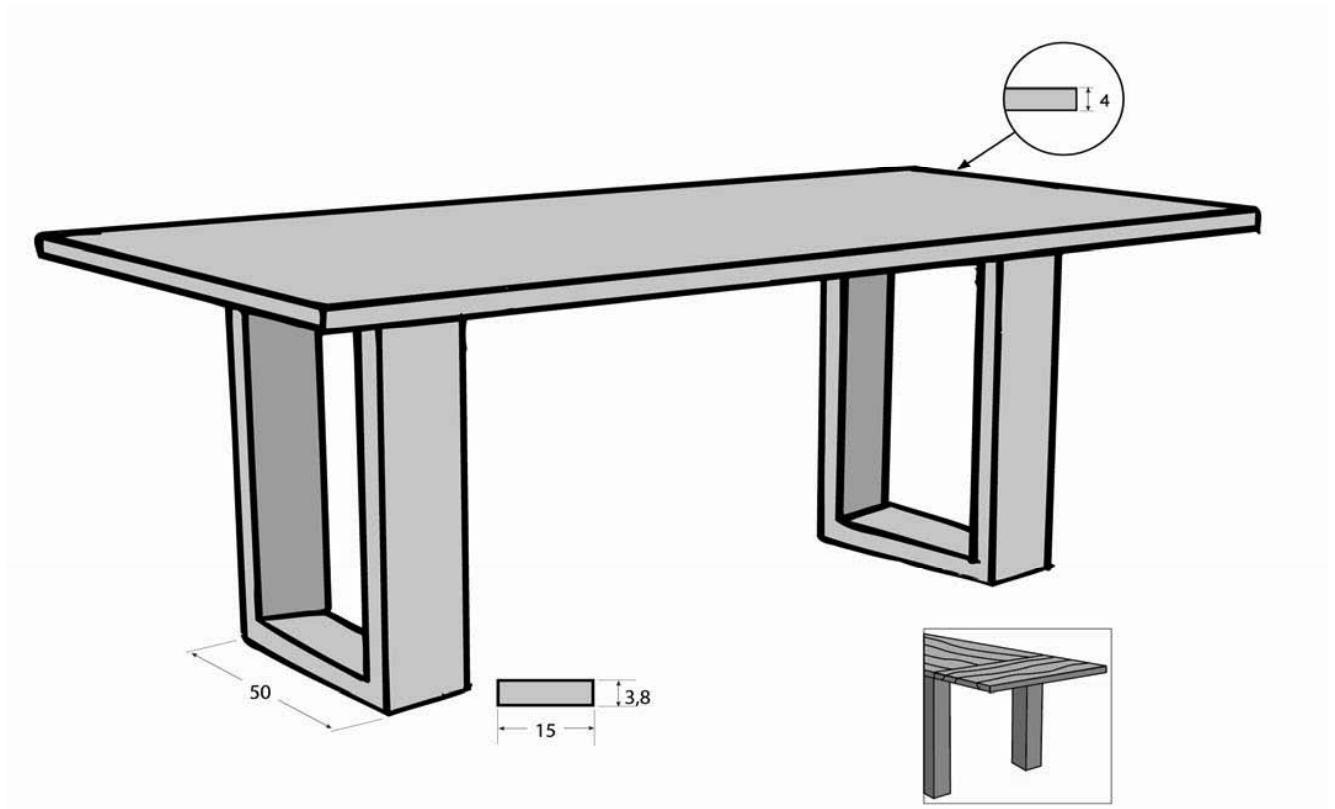

Alle Maße sind ca.-Angaben. Maßabweichungen, Preisirrtum, Liefermöglichkeit und drucktechnische bzw. Farbänderungen vorbehalten. Stand 09/11